

Strebenlaenge und -position abhaengig von Beinlaenge, Ritzel- und Kettenblattgrosse selbst bestimmen. Moeglichst nah am Ausfallende ansetzen. Material: 12x1 oder groesser.

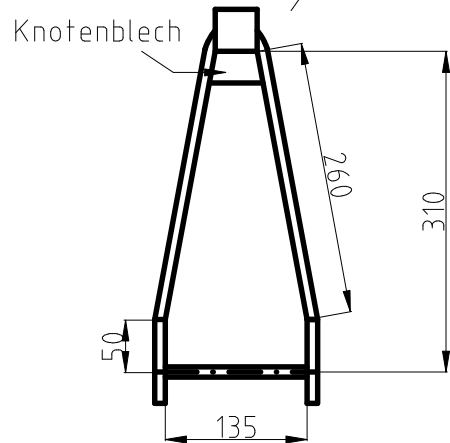

HR-Gabel analog zur original Flevo-HR-Gabel, allerdings nach 295mm Uebergang zu parallelen Gabelscheiden, um Platz fuer die Bremsscheibe zu haben.

Laufraeder: 406mm
 Tretlagerhoehe: 615mm
 Sitzhoehe (uneingefedert): 440mm
 Tretlagerueberhoehung: 175mm
 Sitzwinkel: ~22 Grad
 Radstand: 1145mm
 Nachlauf: 70mm

Material:
 Hauptrahmen: 40x40x1.5
 Gabelscheiden: 30x10x1.5
 Ausfallenden: 5-6mm Stahlblech

Alle Rechte an dieser Zeichnung liegen bei Uwe und Martin Anderseck. Kostenlose Weiterverbreitung unter Angabe der Quelle erlaubt. Mehr Informationen und Kontakt unter <http://die-andersecks.de/> und <http://flevofan.ligfiets.net/>